



cablemel

Cablemel, S.L.

Grupo Gaselec

SERVICIOS AUTÓNOMOS Y EMPRESAS

Melilla - 10/12/2010

“...Si buscas resultados distintos, no hagas siempre lo mismo...”

Albert Einstein





Nace *Cablemel*, tras detectarse una serie de *carencias en el sector de las Telecomunicaciones junto a la creciente demanda en materia de Nuevas Tecnologías* que precisaba la Ciudad Autónoma de Melilla. En esta primera etapa el único servicio ofertado era la transmisión de *televisión analógica*, con una parrilla de 45 canales.



Se constituye *Cablemel*, como *Operador Global de Telecomunicaciones de Melilla* abriendo nuevas posibilidades de servicios para ofrecer *Telefonía Digital Fija e Internet de Alta Velocidad*, junto al servicio de *Televisión Digital*.



En la actualidad se encuentran en fase de lanzamiento *proyectos de valor añadido* que dejaran huella en la ciudad, cómo es la *Telefonía Móvil* o *servicios punteros en calidad y prestaciones soportados en su nueva infraestructura de red para el desarrollo y proyección local*.

Hacer accesible y rentable la necesaria evolución tecnológica en materia de Telecomunicaciones en la Ciudad Autónoma de Melilla.



EL tejido empresarial de Melilla esta sometido a *condicionantes geográficos* que en el ámbito de las Telecomunicaciones conlleva:

- ✓ *Inestabilidad*
- ✓ *Discriminación de Servicios y Calidad*
- ✓ *Sobrecostes*
 - ❑ La oferta no se amolda al cliente...el cliente debe encajar con la oferta.

LOCALIZACIÓN vs GLOBALIZACIÓN

Cablemel, como empresa local, no es ajena a este escenario y apuesta por:

- ✓ *Desarrollo Tecnológico: Propio y Local*
- ✓ *Independencia de los servicios:*
 - ❑ Soluciones a medida y Reducción de Costes
 - ❑ Acceso Universal a las Telecomunicaciones
- ✓ *Tecnología más humana: Servicio de Atención*

PROVEEDOR vs SOCIO



1 Cablemel presenta La **Centralita Telefónica Virtual** como la solución Global de Gestión de las Comunicaciones más completa y competitiva del mercado.

2 El sistema **Voip** consiste en que las llamadas se canalizan a través de Internet, con **calidad digital** y con la consiguiente **reducción de infraestructuras y costes en las mismas.**

3
Tecnología SIP
Siempre Conectado con Números Cablemel pertenecientes o no a su empresa **GRATIS.**

4
Completado con **Conexiones de Alta Velocidad a Medida de sus necesidades, Planes de Voz ajustados a Consumos y...**



CÓMO?



0

Centralitas Telefónicas Virtuales CTV

1

CTV Frente a Soluciones Actuales

1.1

Equipamiento e instalación. Autónomos

1.2

Equipamiento e instalación. PYMES

2

CTV Aplicaciones

2.1

Aplicaciones Estándar y Avanzadas para Centralitas

2.2

Soluciones a medida

Las Centralitas Telefónicas Virtuales son servicios que vienen a sustituir a las antiguas centralitas *Telefónicas Físicas*:

Gracias al *aumento de capacidad y calidad de las redes de telecomunicaciones*, los servicios van migrándose hacia el corazón de las mismas, aprovechando las capacidades de estar *siempre conectados para prestar servicios avanzados y en constante evolución*.

Algunos puntos destacables son:

- ✓ *Reducción del equipamiento en la sede empresarial*
- ✓ *Sencilla y económica migración a servicios añadidos*
- ✓ *Control desde cualquier dispositivo conectado* (PC, móvil, etc.)
- ✓ *Estadísticas en tiempo real* (uso, facturación, operatividad)
- ✓ *Convergencia entre tecnologías.*
 - Ejem: Llamar desde el PC en cualquier ubicación del mundo usando el mismo numero de la empresa o recibir las llamadas del fijo en cualquier lugar.

Las centralitas actuales están instaladas en la *sede de la empresa*, consumiendo *electricidad*, siendo necesaria la *asistencia de personal* para resolver incidencias o cambiar configuraciones en la mayoría de los casos.

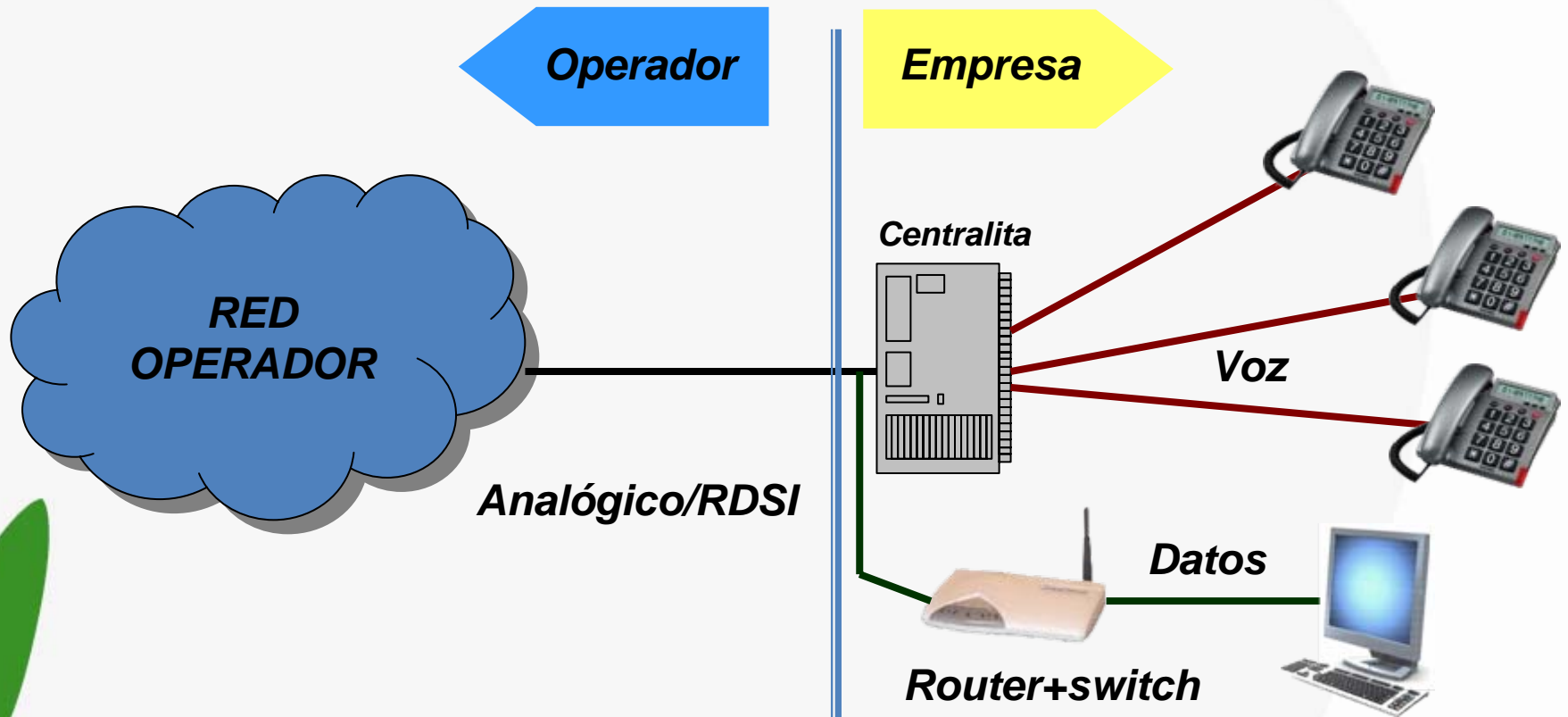

Con el servicio de CTV, la centralita *no se encuentra físicamente en la empresa*, los terminales situados en la empresa están conectados 24h a la centralita virtual mediante el enlace de datos. Los cambios de configuración y mantenimientos se realizan directamente en la sede de Cablemel.

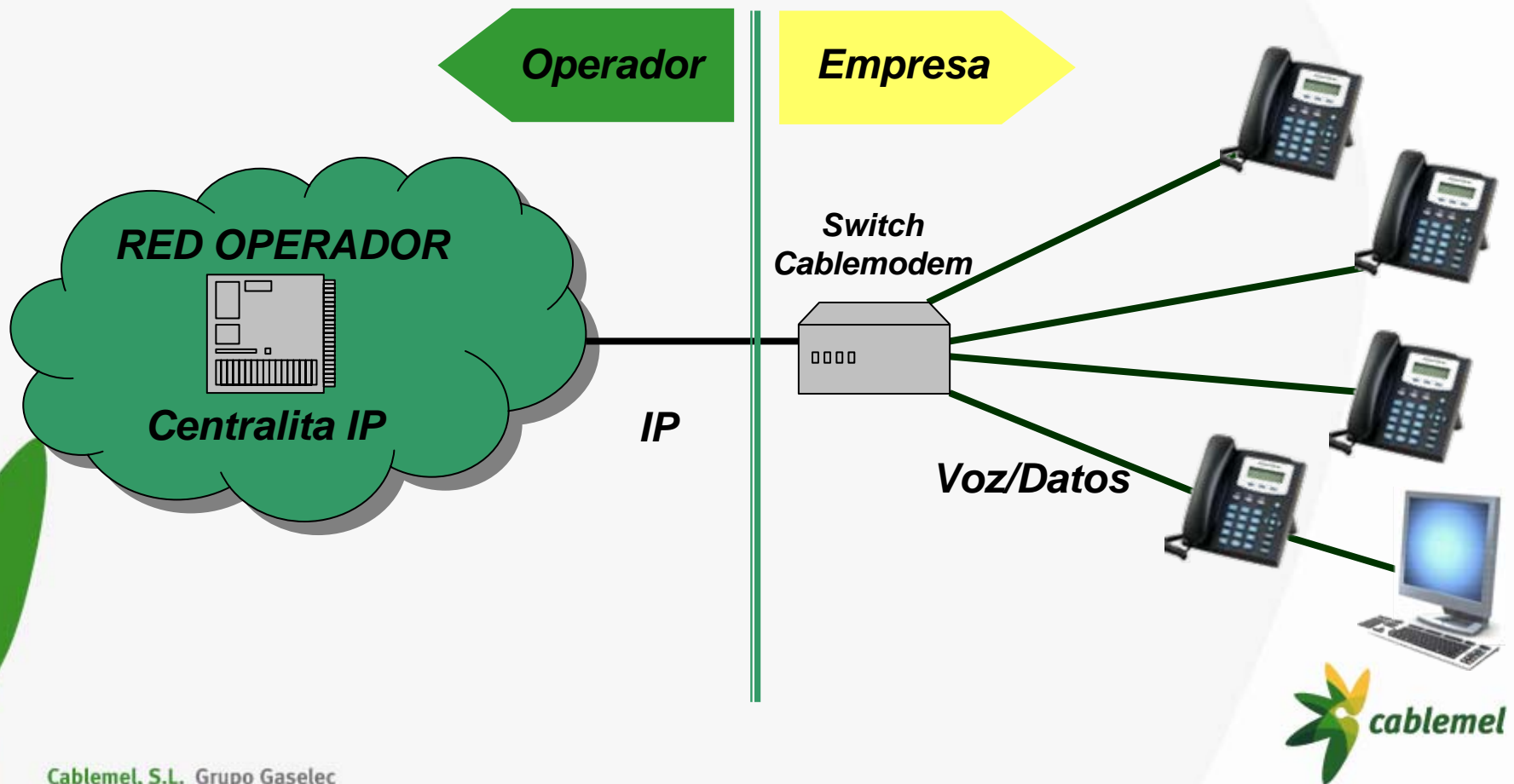

Para los autónomos y empresas que necesiten de *2 a 4 extensiones* hemos generado una solución *económica*, reutilizando los equipos actuales en lo posible y *manteniendo todas las funcionalidades*.

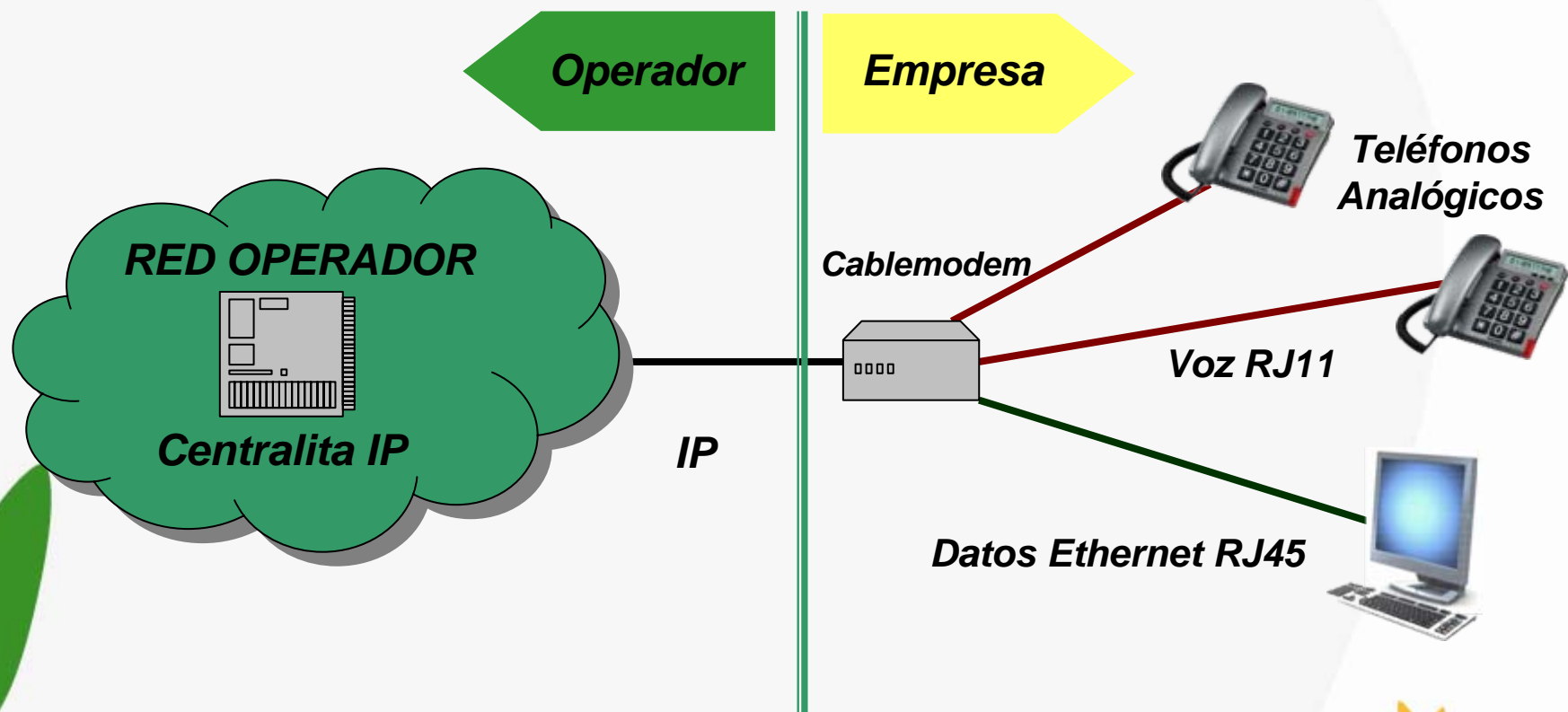

Esta solución es recomendable para empresas que requieran *más de cuatro extensiones*. El cableado es *ethernet* y *transportará el caudal de voz y datos* de tal forma que se simplifica la instalación y el mantenimiento del cableado de la empresa *integrando los dos servicios en una única red*.

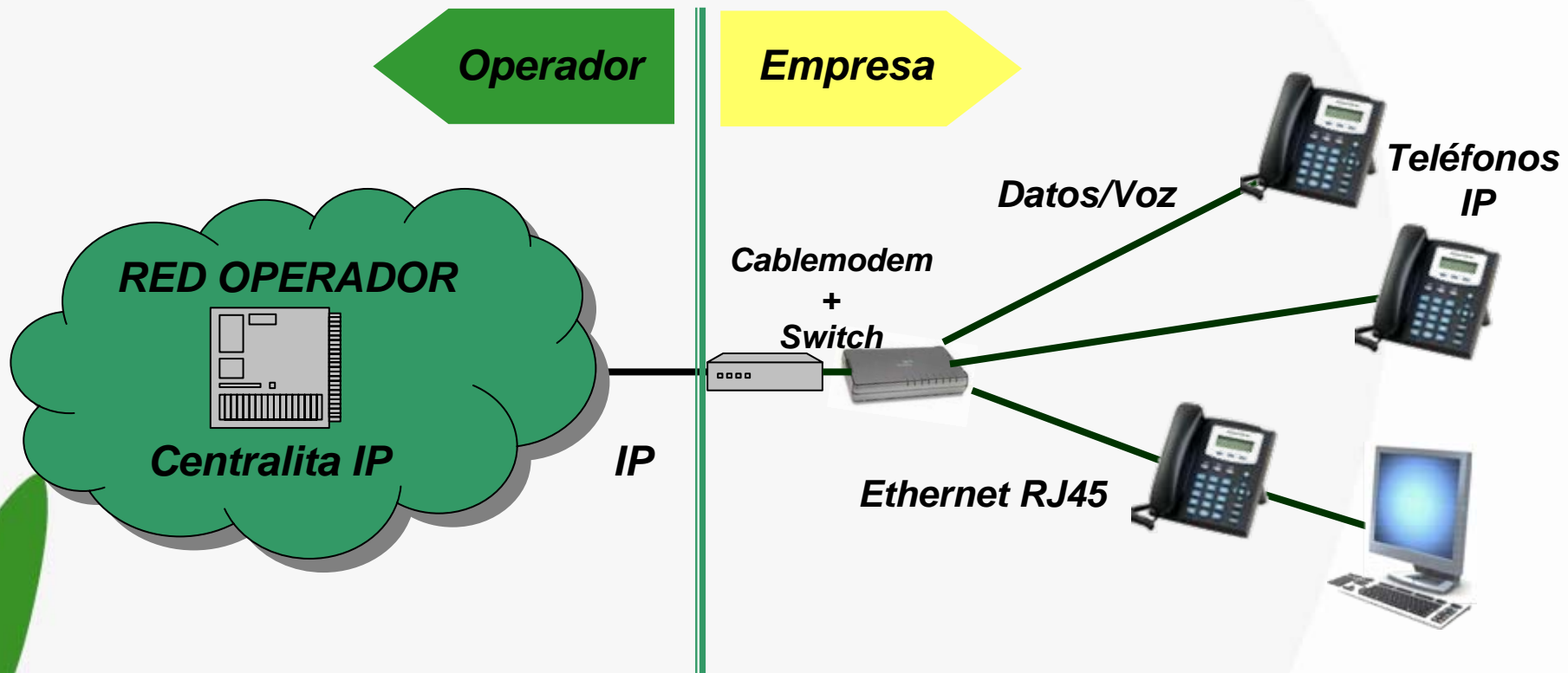

2.- CTV Aplicaciones

Las *Centralitas Telefónicas Virtuales* pueden llevar a su negocio *lo último en flexibilidad y calidad para sus comunicaciones.*

Flexibilidad:

Todas las líneas son controladas por un equipo en la sede de Cablemel por lo que *tienen garantizada su interoperabilidad con todos los servicios de la ciudad en caso de desastre*

Calidad:

Gracias a la tecnología digital podemos realizar las *comunicaciones en calidad de Alta Definición (HD).*

Funcionalidades:

Con esta nueva tecnología podemos habilitar todos los mecanismos de las centralitas actuales en su negocio, algunas propias de la tecnología digital e ir mas allá, podemos definir *soluciones a medida* para su empresa, según sus necesidades.



ESTANDAR

- Extensiones
- Saltos entre extensiones
- Llamadas internas
- Transferir y capturar llamadas entre extensiones
- Música en espera
- Locución de bienvenida
- Buzón de voz
- Ocultación número

AVANZADAS

- Filtrado de llamadas salientes
- "Free seating", mover la extensión de puesto
- Buzón personalizable por extensión e integrado en el email.
- "No molestar", desvío automático al buzón
- Desvío de respaldo a número fijo nacional
- Mensaje de bienvenida personalizable por extensión
- Acceso remoto al buzón
- Marcación desde el PC con un solo clic
- Consulta del histórico de llamadas
- Estadísticas
- Sala de conferencias para 10 personas
- Grabación de llamadas
- Operadora automática de hasta 3 niveles



2.2- Desarrollos a Medida

Ejemplo 1

Podemos *interconectar su negocio con una sede en la península tanto a nivel de datos como de voz*, integrando las comunicaciones como si se encontrasen en la misma sede, *compartiendo extensiones, agenda de teléfonos, desvíos y operadora automática*.

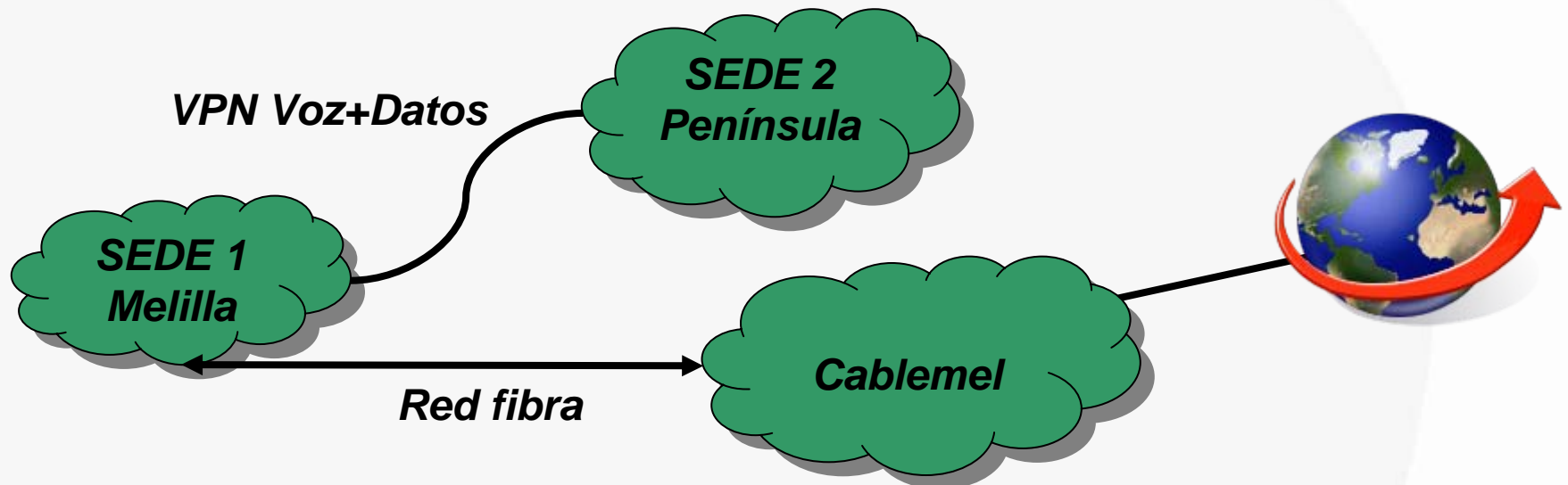

Ejemplo 2

Es posible *generar estadísticas personalizadas en tiempo real con el detalle de las llamadas* (duración, destino/origen, extensión, etc) de tal forma que puede usted adaptar las necesidades de comunicación de su empresa según cambien sus prioridades.



CUÁNTO?



0

INTRODUCCIÓN

1

CENTRALITA TELEFÓNICA VIRTUAL- Solución a Medida

1.2

Tarifas Líneas, Extensiones y Datos

1.3

Tarifas Teléfonos IP y Equipamientos

2

PLANES DE VOZ

I

Plan Cablemel

II

Plan Fijo Nacional

III

Plan Nacional Total

3

CASOS REALES

3.1

AUTÓNOMO

3.2

PYME

4

ANEXOS

La centralita telefónica virtual de Cablemel es la solución global de telefonía IP (*llamadas + líneas + centralita + Internet*) más completa y competitiva del mercado.

Los servicios de Telefonía IP de Cablemel se ofrecen desde la red de Cablemel, *eliminando así la necesidad para la empresa de invertir, instalar y mantener centralitas IP o Centralita Digitales físicas o servidores con software de centralita* como Asterisk en su oficina.

A través de teléfonos IP o teléfonos convencionales conectados a adaptadores telefónicos adaptados o incluso desde cualquier ordenador conectado a Internet, *los empleados están conectados entre ellos, teniendo acceso a todas las funcionalidades de centralita ofrecidas por Cablemel...*igual que si estuvieran conectados todos a una centralita física (Centralita IP o Centralita Digital).

Además, Cablemel ofrece *una conexión Internet de banda ancha con alta disponibilidad para navegar y hablar a la vez, garantizando la calidad de la voz en todo momento.*



CENTRALITAS TELEFÓNICAS VIRTUALES

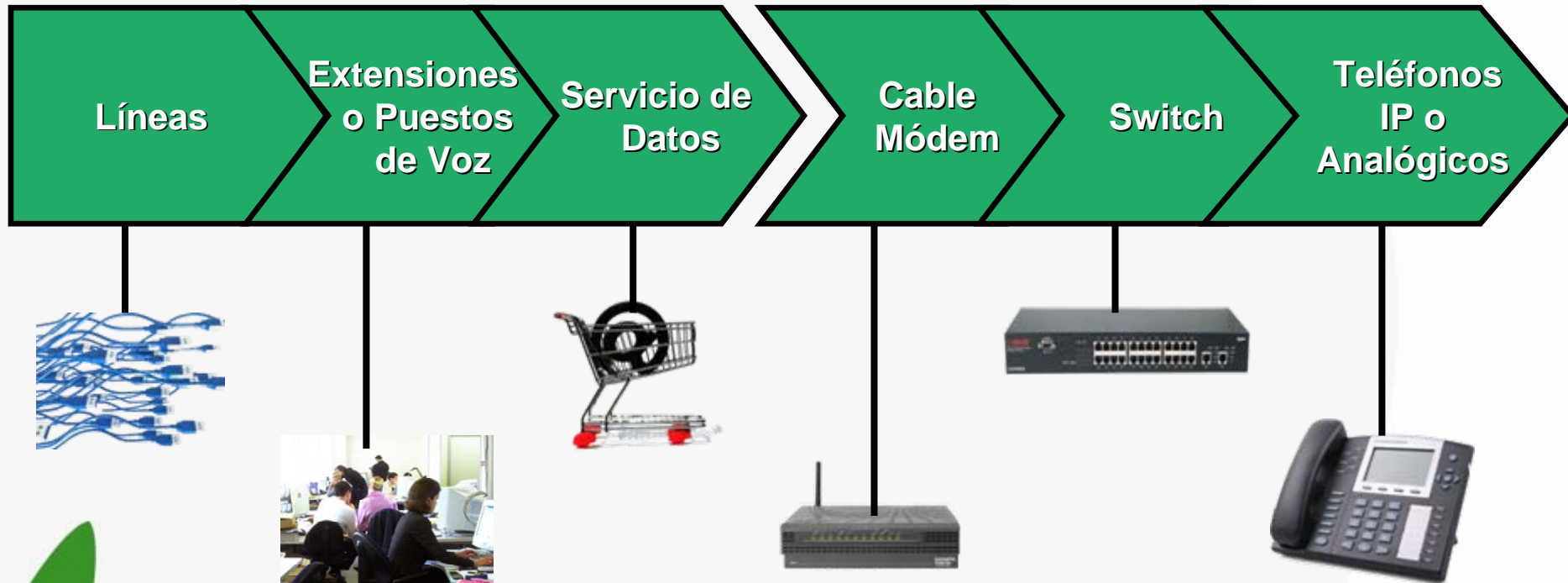

PLANES DE VOZ



CENTRALITAS TELEFÓNICAS VIRTUALES



LÍNEAS

Cuota 9 €/un

Líneas externas en función de las necesidades de comunicación.



CENTRALITAS TELEFÓNICAS VIRTUALES



AUTÓNOMOS

Cuota 3 €ext
De 1 a 4
Extensiones

PYME

Cuota 4 €ext
De 5 a 8
Extensiones

EMPRESAS

Cuota 5 €ext
+ de 8
Extensiones

Según necesidades de **puestos de voz**

CENTRALITAS TELEFÓNICAS VIRTUALES



3 MB	6MB	10 MB	OTRAS
Cuota 45,00€ Velocidad 3/1Mb	Cuota 65,00€ Velocidad 6/2Mb	Cuota 85,00€ Velocidad 10/3 Mb	Pendiente estudio

Según necesidades de comunicación y consumos.

CENTRALITAS TELEFÓNICAS VIRTUALES



CABLEMÓDEM

Cuota **4,38€**
Modelo 2203

C. WIFI

Cuota **6,37€**
Modelo 2434



Para el **punto de conexión del servicio**



CENTRALITAS TELEFÓNICAS VIRTUALES



**HASTA 8
PUESTOS**

**Cuota 9,42
€/mes**

**HASTA 16
PUESTOS**

**Cuota 13,85
€/mes**

**HASTA 24
PUESTOS**

**Cuota 19,40
€/mes**



Para enlazar los **puestos de voz y datos**



CENTRALITAS TELEFÓNICAS VIRTUALES



AVANZADO

Cuota 4,16
€/mes
GPX 1200



DIRECTIVO

Cuota 6,37
€/mes
GPX 2020



RECEPCIÓN

Cuota 6,93
€/mes
GPX 2010



Puestos de voz: opciones de personalización



PLAN CABLEMEL

**Cuota 0
€/mes
ilimitado**

Todas las llamadas entre extensiones y fijos Cablemel SIEMPRE GRATIS. Sin límite de tiempo, 24 horas y 365 días al año

PLAN FIJO NACIONAL

**Cuota 19,00
€/mes
1000 min**

Llamadas a fijos nacionales: locales y provinciales. Horario: 24 h y 365 días al año. Límite: 1000 minutos al mes.

PLAN NACIONAL TOTAL

**Cuota 39,00
€/mes
600 min**

Llamadas a fijos y móviles dentro del territorio nacional. Horario: 24 h y 365 días al año. Límite: 300 minutos a fijos nacionales y 300 minutos a móviles nacionales







El Sr. García tiene 4 empleados y se dedica a la venta y mantenimiento de equipos informáticos.

En la actualidad tiene una centralita RDSI, 2 líneas, 4 puestos de voz y una conexión de Internet “Top”. Además tiene contratado un bono para llamar a los móviles de sus empleados y clientes

La asesoría Ramirez tiene 8 empleados y se dedica a la gestión contable, laboral, fiscal y administrativa de empresas.

En la actualidad tiene una centralita convencional, 1 línea, 8 puestos de voz y una conexión a Internet con otro proveedor distinto al del teléfono . No tiene asociado ningún plan de voz a pesar de el alto tráfico que consume. Además requiere un ancho de banda elevado porque maneja archivos con mucho “peso”.

3. CASOS REALES

PROVEEDOR X

Sr. García

Línea Rdsi.....29,24€.-

Mantenimiento.....4,98€.-

Equipamiento.....8,89€.-

Facilidades.....

Bono fijo-móvil 24

Adsl top.....47,00€.-

Línea individual.....13,97€.-

Total facturas.....146,31€.-



21,00€.-.....Línea y 4 extensiones

0,00€.-.....Mantenimiento

6,37€.-.....Equipamiento

Yes

cional Total

45,00€.-.....Internet

9,00€.-.....Línea

120,37€.-.....Total factura

AHORRO CON CABLEMEL 18% MENSUAL



3. CASOS REALES

PROVEEDOR X

Asesoría Ramirez

Puesto de voz de red..... 96,87€.-

Metropolitanas..... 40,50€.-

Interprovinciales..... 2,30€.-

Internacionales.....

A móviles.....

Servicios avanzados (900)..... 0,52€.-

S² información y Emergencia.. 0,14€.-

Internet 10Mb premium 96,34€.-

Total facturas..... 392,28€.-



90,07€.-..... Línea, puestos y equipamiento.

19,00€.-..... Plan fijo nacional+ Plan Cablemel

0,00€.-..... Plan fijo nacional

AHORRO CON CABLEMEL 21% MENSUAL

Total

0,52€.-..... Servicios avanzados (900)

0,14€.-..... S² información y Emergencia

85,00€.-..... Internet 10/3Mb

311,80€.-..... Total factura



GRACIAS

